

壁掛け一輪挿し

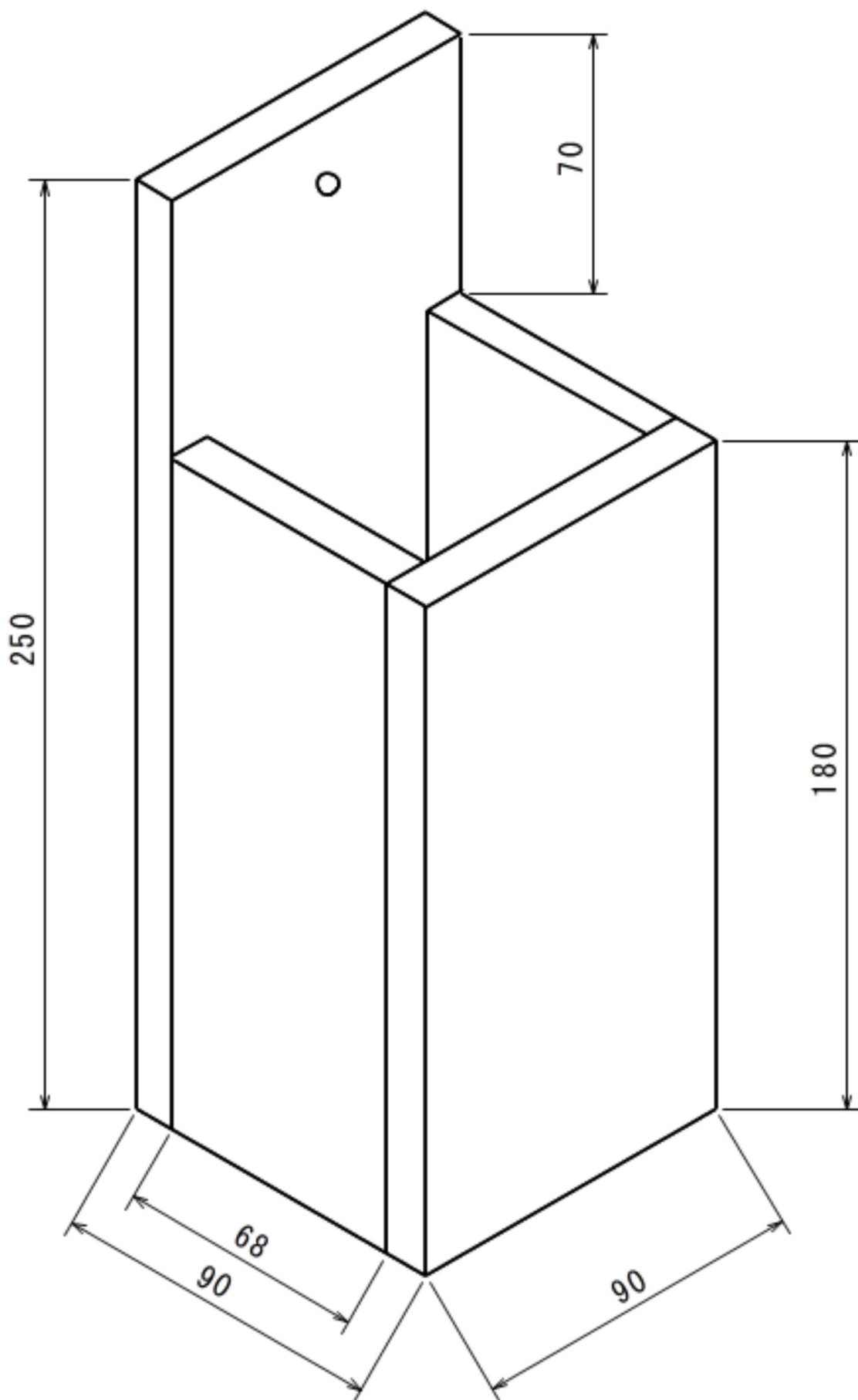

- 製作課題を120分間で完成させる。
- 材料は、「長さ900 mm、幅100 mm、厚さ12 mm」の1枚の板材を木口一面を手押しかなで削り基準面をもうけたものを利用する。
- 厚さ12 mmのものを平かなで削り11 mmに仕上げで利用する。
- 接合はボンドと釘の併用で釘は真ちゅう釘を利用する。仕上げは表面に出る部分は面取りを行い装飾性を高める。
- 使用可能工具
のこぎり、かな、げんのう、四ツ目きり、釘抜き さしがねまたはスコヤ すじけびき 釘締め 木づち クランプ 木口削り台 などの木工具

審査の観点(案)

NO. _____ 中学校 生徒氏名 _____

	観 点	評 価				
1	材料どり・けがきが正しくできる	5	4	3	2	1
2	のこぎり引きが正確にできる	5	4	3	2	1
3	かながけ(木表・木裏・木口・木端)がきれいに見える	5	4	3	2	1
4	もと・すえ・木表・木裏を意識した組み立てができる	5	4	3	2	1
5	底板のすきま、各接合部のずれが無く組み立てができる	5	4	3	2	1
6	釘打ちが正確にできる(キリの下穴あけも含む) (釘の位置、釘の長さ、打つ本数)	5	4	3	2	1
7	作品のできばえ(直角がでている)	5	4	3	2	1
8	作業の段取りや片付けが良い	5	4	3	2	1

【評価 5：大変優れている 1：基礎から学習しよう】

<コメント>