

平成26年7月7日

学校長様  
技術・家庭科担当者様  
関係各位様

長野県技術・家庭科教育研究会会長	野口 考一(屋代中)
同 佐久地区会長	丑丸 明英(芦原中)
同 上小地区会長	畑 秀治(本原小)
ものづくりフェア事務局	高井 久(第三中)
同 東信地区担当	吉田 忍(第四中)

## 第15回全国中学生創造ものづくり教育フェア 木工チャレンジコンテスト 長野県大会 東信地区予選会について

- 1 目的 この大会は中学校技術・家庭科教育の一環として中学校生徒に広くものづくり教育の実践・発表の機会を与え、技能の向上と生徒の相互の親睦をはかるものとする。
- 2 主催 長野県技術・家庭科教育研究会 全日本技術・家庭科教育研究会  
東信地区技術・家庭科教育研究会
- 3 後援 長野県教育委員会 信濃教育会
- 4 期日 平成26年8月3日 (日)
- 5 会場 上田市立塩田中学校  
上田市中野377番地 (TEL 0268-38-2501)
- 6 日程  
受付 8:30～ 8:45  
開会式 8:50～ 9:00  
競技開始 9:10～11:10 (120分間)  
審査 11:10～11:30 (反省・片付け)  
閉会式 11:40～12:00  
解散 12:10
- 7 競技内容 規定課題を120分で行う  
長さ900mm 幅100mm 厚さ12mm の板材を1枚(詳細別紙)  
真鍮釘 長さ32mm 16本(予備あり) 頭は丸  
以上のものを用いて等角図に示された製品を製作する。(別紙参照)
- 8 持ち物  
・木工具(のこぎり かな げんのう 四ツ目きり 釘抜き さしがね スコヤ すじけびき)  
※その他、削り台やクランプなど必要に応じて準備して下さい。  
・筆記用具 上履き 下履入れ 学校指定の運動着
- 9 その他  
○今大会の上位3名を10月25日(土)に行われる県大会(松本市立清水中学校)へ推薦します。  
○受付は体育館玄関で行います。生徒控え室は金工室です。  
○申込み方法は添付の申込用紙を吉田(上田市立第四中学校)にFAXにてお願いします。(申込み〆切 7月23日)  
○参加希望者多数の場合はご相談する場合があります。  
○不明な点は担当 吉田忍 までお願いします。

上田市立第四中学校

TEL 0268-22-2753 FAX 0268-22-2935

E-mail yoshida-shinobu@school.umic.jp

**F A X 送信票**

F A X 0 2 6 8 - 2 2 - 2 9 3 5

上田市立第四中学校

吉田

忍 行

第 15 回全国中学生創造ものづくり教育フェア

木工チャレンジコンテスト 長野県大会 東信地区予選会 参加申込書

中学校長

印

学校所在地 〒

長野県

電 話

F A X

E-mail

引率教諭氏名

引率率教諭連絡先

参加生徒氏名	学 年	備 考

申込み〆切 7月23日(水)

※〆切期日までにFAXにて送信下さい。また、当日、この用紙を受付に提出して下さい。

# 壁掛け一輪挿し

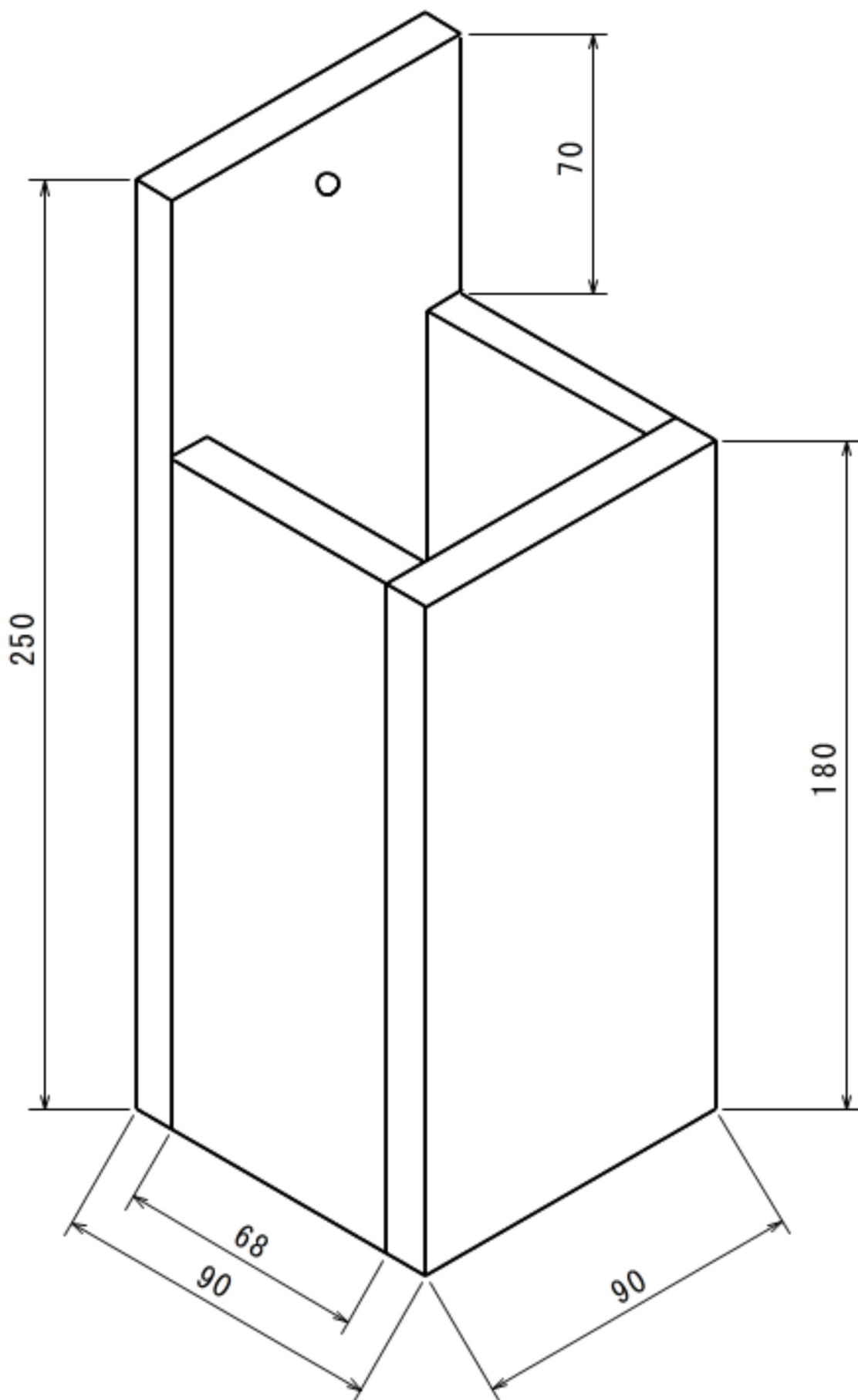

- 製作課題を120分間で完成させる。
- 材料は、「長さ900 mm、幅100 mm、厚さ12 mm」の1枚の板材を木口一面を手押しかなで削り基準面をもうけたものを利用する。
- 厚さ12 mmのものを平かなで削り11 mmに仕上げで利用する。
- 接合はボンドと釘の併用で釘は真ちゅう釘を利用する。仕上げは表面に出る部分は面取りを行い装飾性を高める。
- 使用可能工具  
のこぎり、かな、げんのう、四ツ目きり、釘抜き さしがねまたはスコヤ すじけびき 釘締め 木づち クランプ 木口削り台 などの木工具

## 審査の観点(案)

NO. \_\_\_\_\_ 中学校 生徒氏名 \_\_\_\_\_

	観 点	評 価				
1	材料どり・けがきが正しくできる	5	4	3	2	1
2	のこぎり引きが正確にできる	5	4	3	2	1
3	かながけ(木表・木裏・木口・木端)がきれいに見える	5	4	3	2	1
4	もと・すえ・木表・木裏を意識した組み立てができる	5	4	3	2	1
5	底板のすきま、各接合部のずれが無く組み立てができる	5	4	3	2	1
6	釘打ちが正確に見える(キリの下穴あけも含む) (釘の位置、釘の長さ、打つ本数)	5	4	3	2	1
7	作品のできばえ(直角がでている)	5	4	3	2	1
8	作業の段取りや片付けが良い	5	4	3	2	1

【評価 5：大変優れている 1：基礎から学習しよう】

<コメント>